



Absperrschieber nach DIN 3352 Teil 2

mit Flanschanschluss nach DIN 2532 PN 10,
 mit innenliegendem Spindelgewinde, nicht steigender Spindel und Handrad.
 Starrer Keil, Gehäuse- und Keilsitzflächen aus Messing oder nichtrostendem Edelstahl.
 Baulänge nach DIN EN 558-1 Reihe 14, Dichtleiste nach DIN 2526 Form C.

Gate valves acc. to DIN 3352 part 2

with flanged connection acc. to DIN 2532 PN 10,
 with inside stem screw, non-rising stem and handwheel,
 solid wedge, body and wedge seat made of brass or rustproof stainless steel.
 Face-to-face dimensions acc. to DIN EN 558-1, series 14, sealing surface acc. to DIN 2526 form C.

Bestell-Nr. Order-no.	PN	DIN 3352 Typ	Werkstoffe Materials				
			Gehäuse, Bügelhaube Body, bow cap	Gehäusesitz Body seat	Keilsitz Wedge seat	Keil Wedge	Spindel Stem
KFS 911	6-10	2C	EN-GJL-250 (GG-25)	CuZn40Pb2	CuZn40Pb2	EN-GJL-250 (GG-25)	X20Cr13
			EN-JL1040	2.0402	2.0402	EN-JL1040	1.4021
KFS 912	6-10	2B	EN-GJL-250 (GG-25)	X20Cr13	X20Cr13	EN-GJL-250 (GG-25)	X20Cr13
			EN-JL1040	1.4021	1.4021	EN-JL1040	1.4021

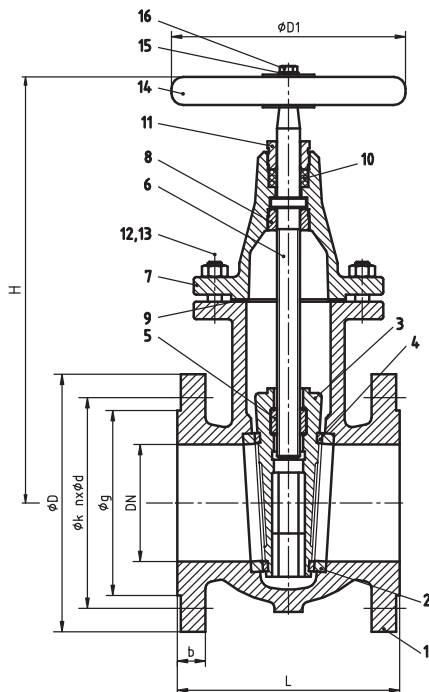
Werkstoffe
Materials

Betriebs- und Prüfdrücke
Working pressure and test pressure

DN	PN	Wasser-Prüfdruck Water test pressure [bar]		max. Betriebsdruck Working pressure (max.) [bar] -10 bis / Up to 200°C
		Gehäuse Body	Abschluss Seat	
40-150	10	15	11	10
200-300	6	9	6,6	6

Pos. Item	Benennung Designation	Werkstoff Materials	W.-Nr. M.-No.
1	Gehäuse Body	EN-GJL-250 (GG-25)	EN-JL1040
2	Gehäusesitz Body seat	CuZn40Pb2	2.0402
		X20Cr13	1.4021
3	Keil Wedge	EN-GJL-250 (GG-25)	EN-JL1040
4	Keilsitz Wedge seat	CuZn40Pb2	2.0402
		X20Cr13	1.4021
5	Spindelmutter Stem nut	CuZn40Pb2	2.0402
		EN-GJS-400-15 (GGG 40)	EN-JS1030
6	Spindel Stem	X20Cr13	1.4021
7	Haube Cap	EN-GJL-250 (GG-25)	EN-JL1040
8	Gewinding Threaded ring	11SMnPb30 K	1.0718 + K
9	Dichtung Sealing	asbestfrei Asbestos free	-
10	Packung Packing	asbestfrei Asbestos free	-
11	Stopfbuchsmutter Stuffing box nut	S235JR vernickelt Nickle-plated	1.0037
12	Stiftschraube Stud bolt	8.8 vernickelt Nickle-plated	-
13	Sk-Mutter Hex. nut	8.8 vernickelt Nickle-plated	-
14	Handrad Handwheel	EN-GJL-250 (GG-25)	EN-JL1040
15	Scheibe Disc	St	-
16	Sk.-Schraube Hex.-head screw	8.8	-

Baumaße und Gewichte
Dimensions and weights

DN	Baumaße Dimensions			Flanschanschlussmaße Flange dimensions					Gewicht Weight [kg]
	L	D1	H	D	k	nxd	g	b	
40	140	160	240	150	110	4x18	88	18	9,8
50	150	160	255	165	125	4x18	102	20	12
65	170	160	295	185	145	4x18	122	20	15
80	180	160	315	200	160	8x18	138	22	19
100	190	200	345	220	180	8x18	158	24	24,4
125	200	250	400	250	210	8x18	188	26	35
150	210	250	430	285	240	8x22	212	26	45,3
200	230	250	530	340	295	8x22	268	26	72,6
250	250	315	635	395	350	12x22	320	28	113
300	270	315	725	445	400	12x22	370	28	160

ab DN 350 auf Anfrage
 At DN 350 on request

Die beschriebenen Armaturen entsprechen in Ihrer Konstruktion, ihren Abmessungen, Gewichten und Werkstoffen dem derzeitigen Stand der Technik. Änderungen im Zuge der Weiterentwicklung, sowie die Verwendung gleich- oder höherwertiger Werkstoffe bleiben vorbehalten. Für eventuelle Schreib- oder Übersetzungsfehler übernehmen wir keine Haftung. The construction, the measurements and the weights of the described valves represent the current technical standards. We reserve the right to change the technical details and to use materials of equivalent and higher quality. We cannot be held responsible for any printing or translation errors that might be found in this catalogue.